

PÁSOVÝ DOPRAVNÍK SYPKÝCH MATERIÁLOV

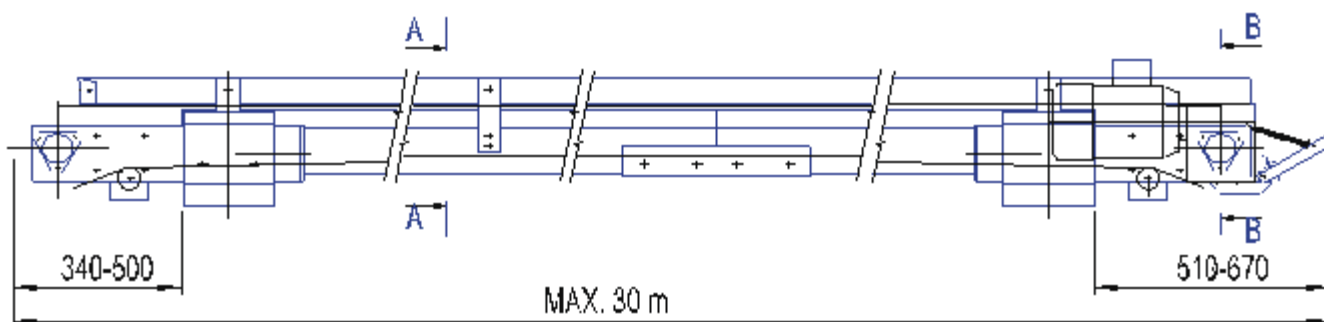

Pásové dopravníky trusu (sypkých materiálov) sú konštruované ako stavebnica, ktorá zaisťuje zostavenie prakticky akejkoľvek dĺžky. Horná vetva dopravného pásu sa pohybuje v plechovom žľabe. Spodná vetva je vedená vo vnútri rámu dopravníka na podperných valčekoch. Pohon pásu je zaisťovaný ťažnou a napínacou hlavou, ktoré sú obidve uložené posuvne v ráme. U dlhších dopravníkov sú obe hlavy hnacie. Sú napínané pomocou skrutiek. Dopravníky vybavené dvomi hnacími hlavami umožňujú spätný chod pásu.

Technické parametre



Šírka pásu	500 mm	650 mm
Dopravná kapacita	40 t/hod	50 t/hod
Rýchlosť pásu	1,1 m/s	
Sklon dopravníka	max. 25°	
Príkon elektromotora	1,1 - 2,2 kW	

